

# SID-47P/48P/49P

**NOWOŚĆ**

**Kamery kopułkowe o wysokiej rozdzielczości z funkcją D/N**



**SAMSUNG TECHWIN**



Przetwornik 1/3" Super HAD color CCD  
Rozdzielczość 580/700 linii (kolor/BW)  
Redukcja szumów 3D SSNR II  
Procesor DSP najnowszej generacji W-IV  
S/N 52 db  
Czułość: 0.15Lux (50 IRE@F1.2)  
Czułość: 0.0006Lux (Sens-up, 256X)  
Strefy prywatności  
Detekcja ruchu  
Zasilanie 24V AC/ 12V DC

## **Idealny obraz w dzień i w nocy**

Kamery przemysłowe serii SID-4x wyposażone są w procesor wizyjny 4 generacji W-IVDSP. Najnowszy system redukcji szumów 3D SSNR II pozwala na uzyskanie czystego obrazu o rozdzielczości 580 linii w trybie kolorowym i 700 linii w trybie nocnym. System mocowania kamery zapewnia obrót modułu w 3 płaszczyznach, umożliwiając jej montaż pod dowolnym kątem na suficie, ścianie lub skosie. Kamera idealnie nadaje się do instalacji wewnątrz pomieszczeń. Bardzo dobre parametry elektryczne oraz estetyka sprostają wymogom nawet zaawansowanych aplikacji systemów CCTV.

***Działamy teraz !***

[www.ultrak.pl](http://www.ultrak.pl)

**ADI**  
GLOBAL DISTRIBUTION

## Parametry

	SID-47P	SID-48P	SID-49P
<b>Przetwornik</b>	1/3" Super HAD CCD		
<b>Ilość pikseli</b>	795(H) x 596(V)		
<b>Efektywne piksele</b>	752(H) x 582(V)		
<b>Skanowanie</b>	Przeplot 2:1		
<b>Synchronizacja</b>	Wewnętrzna/LineLock		
<b>Częstotliwości</b>	H : 15.625KHz, V: 50Hz		
<b>Rozdzielczość kolor</b>	>580 linii		
<b>Rozdzielczość B/W</b>	>700 linii		
<b>Czułość</b>	kolor : 0.15Lux (50 IRE@F1.2), 0.0006Lux (Sens-up, 256X)		
<b>S/N</b>	52 dB		
<b>Wyjście wideo</b>	CVBS : 1.0Vp-p / 75Ω		
<b>Ogniskowa</b>	3,7 mm	8mm	3,7mm oraz 8mm
<b>Maks. apertura</b>	F2.0		
<b>Min. odl. od obiektu</b>	0,4 m		
<b>Kąt widzenia</b>	H : 71°, V : 52°	H : 33°, V : 25°	H : 71°, V : 52° H : 33°, V : 25°
<b>Konfiguracja</b>	Menu ekranowe		
<b>Tytuł kamery</b>	Wł/Wył		
<b>Tryb D/N</b>	Auto / Color / B/W		
<b>BLC</b>	BLC / HLC / Wył		
<b>Detekcja ruchu</b>	Wł/Wył		
<b>Strefy prywatności</b>	8 programowanych		
<b>Redukcja szumów</b>	Wł/Wył		
<b>Tryb Sens-Up</b>	Wył/maks. 256		
<b>Kontrola czułości</b>	Niska/Wysoka/Wył		
<b>Balans bieli</b>	ATW / AWC / Manual / Indoor / Outdoor		
<b>Elektroniczna migawka</b>	Auto (1/50 ~ 1/120,000) / Manual / A.FLK		
<b>Flip</b>	Wł/Wył		
<b>Mirror</b>	Wł/Wył		
<b>Temperatura pracy</b>	-10°C ~ +50°C / 20% ~ 80% RH		
<b>Temp. składowania</b>	20°C ~ +60°C / 20% ~ 90% RH		
<b>Wymiary</b>	Ø107.5 x 84.7mm		
<b>Waga</b>	260g		

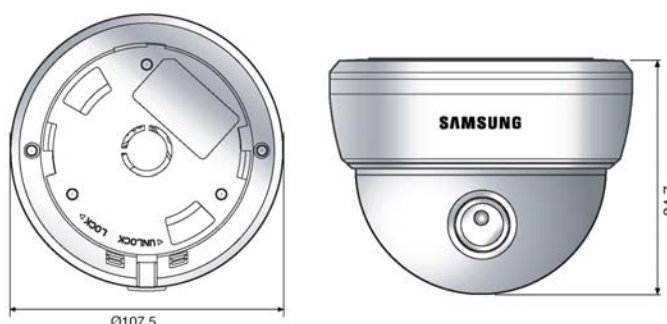

Dołożono wszelkich starań aby wszystkie informacje były poprawne i aktualne. Jednak nasze wyroby podlegają ciąglemu doskonaleniu i dlatego zastrzegamy sobie prawo zmian danych technicznych bez uprzedniego powiadomienia.

## Ultrak Security Systems Sp. z o.o

**Centrala**  
Lubiszyn 8  
72-002 Dołuje k/Szczecina  
tel.(091) 485 40 60-69  
fax (091) 485 40 60  
[email: info@ultrak.pl](mailto:info@ultrak.pl)

**Oddział Warszawa**  
ul. Odrowąża 15  
03-310 Warszawa  
tel. (022) 814-53-46/47  
fax (022) 814-53-87  
[email: biuro.warszawa@ultrak.pl](mailto:biuro.warszawa@ultrak.pl)



## Przedstawiciele regionalni

Płd – zach Polska Andrzej Dera  
Północna Polska Bartosz Socha  
Płd-Wsch Polska Tomasz Obrzut  
Wielkopolska Robert Bigos

tel. 607 445 836 tel./fax (62) 7300 597  
tel. 607 445 894  
tel. 607 445 848  
tel. 607 445 640

Zaopatrzenie hurtowni tel. 607 445 038